

DESIGN PANORAMIC INOVATIV PENTRU PERSPECTIVE MAI BUNE

INNOVATIVE PANORAMIC DESIGN FOR BETTER VIEWS

SISTEM GLISANT DIN ALUMINIU SCHÜCO ASE 67 PD

SCHÜCO ALUMINIUM SLIDING SYSTEM ASE 67 PD

ALUKÖNIGSTAHL

SCHÜCO

CUPRINS CONTENTS

- 04 | ORIENTATE SPRE VIITOR
FUTURE-ORIENTED
- 06 | INUNDATE CU LUMINĂ
FLOODED WITH LIGHT
- 08 | PLINE DE CARACTER
FULL OF CHARACTER
- 10 | UȘOR DE UTILIZAT
EASY TO USE
- 14 | VERSATILE
VERSATILE
- 18 | ORIENTATE SPRE SOLUȚII
SOLUTION-ORIENTED
- 28 | FAȚETE MULTIPLE
MULTIFACETED
- 30 | INDIVIDUALE
INDIVIDUAL
- 34 | PERSONALIZATE, CALIFICATE
TAILOR-MADE, QUALIFIED





ORIENTATE SPRE VIITOR

SISTEME GLISANTE SCHÜCO PANORAMA DESIGN

Crearea de spații de locuit personalizate și transformarea viselor în realitate, reprezintă noi provocări pentru arhitecții și investitorii de astăzi. Se dorește o simbioză a design-ului, confortului și funcționalității. Noul sistem glisant Schüco ASE 67 PD Panorama Design a fost conceput special pentru a satisface toate cerințele în ceea ce privește funcționalitatea, confortul și estetica. Tocul ferestrelor panoramice perfect integrat în construcție și profilele înguste permit o tranziție perfectă între exterior și interior, asigurând astfel încăperi inundate cu lumină și acces ușor. Ușile glisante nu sunt doar atractive din punct de vedere vizual, chiar și tactil se poate simți înalta calitate Schüco.

FUTURE-ORIENTED

SCHÜCO PANORAMA DESIGN SLIDING SYSTEMS

Creating personalised living spaces and making dreams a reality poses new challenges for today's architects and clients. A symbiosis of design, comfort and function is sought after. The new Schüco ASE 67 PD Panorama Design sliding system was specially developed to meet every requirement in terms of function, comfort and aesthetics. The perfectly integrated frame of the panoramic windows and the narrow profile enable a seamless transition between outside and inside, ensuring that rooms are flooded with light and there is complete ease of access. The puristic design means that the system is not only visually eye-catching, its feel also has the customary high Schüco quality.

INUNDATE CU LUMINĂ
FLOODED WITH LIGHT

INTERIOARE GENEROASE CU VEDERI
IMPRESIONANTE SPRE EXTERIOR

GENEROUS INTERIORS WITH
BREATHTAKING VIEWS TO THE OUTSIDE





PLINE DE CHARACTER
FULL OF CHARACTER

DESIGN CAPTIVANT PENTRU EXPERIENȚE
ÎNTR-UN SPAȚIU FĂRĂ LIMITE

CAPTIVATING DESIGN FOR LIMITLESS
SPATIAL EXPERIENCES

UȘOR DE UTILIZAT
EASY TO USE

TEHNOLOGIE COMPLEXĂ –
ACȚIONARE UȘOARĂ
COMPLEX TECHNOLOGY –
SIMPLE OPERATION



Mai multe spații
pentru perspective
extraordinare.

More space for extraordinary perspectives.

more space for extraordinary perspectives.



PERSPECTIVE PROMIȚĂTOARE

PENTRU TRANSPARENȚĂ MAXIMĂ

Datorită lățimi vizibile reduse ale cercevelei și ramei ascunse în perete, ușa glisantă Schüco asigură transparență maximă.

GOOD PROSPECTS FOR MAXIMUM TRANSPARENCY

Thanks to narrow face widths and a concealed vent frame, the Panorama Design system ensures maximum transparency.



ELEGANT

CU LĂȚIMI VIZIBILE MINIME

Cu doar 31 mm lățime vizibilă în zona de suprapunere a cercevelor, sistemul glisant ASE 67 PD Panorama Design iese în evidență.

ELEGANT

WITH MINIMAL FACE WIDTHS

With an interlock section of 31 mm, the ASE 67 PD Panorama Design sliding system stands out with its narrow face width.



FAȚETE MULTIPLE

DESIGN INDIVIDUALIZAT

Opțiunile diverse pentru combinarea cercevelei și a tocului ascuns permit realizarea unor soluții individualizate pentru transparență și panoramă nelimitată.

MULTIFACETED

USER-DEFINED DESIGN

Different options for combining vent and outer frame allow individual design freedom for transparency and unrestricted views.



LIN

TRECERE LINĂ

Pentru un spațiu de locuit continuu, pragul cu înălțime zero permite trecerea lină între interior și exterior.

SMOOTH

FLOWING TRANSITION

For a continuous living space, the level threshold enables a smooth transition between inside and outside.



SEAMLESS

CU SCHÜCO FWS 35 PD

Combinăția omogenă a elementelor glisante cu fațada FWS 35 PD creează un design de înaltă calitate.

SEAMLESS

WITH SCHÜCO FWS 35 FD

The homogeneous combination of sliding units with the FWS 35 PD façade creates a high-quality design with optimum views in narrow corner areas too.



SIGURANȚĂ

ÎN ORICE POZIȚIE

Indiferent dacă sunt în poziție de ventilație sau închise, elementele glisante pot fi încuiate în orice poziție.

SECURE

IN ANY POSITION

Whether in the ventilation position or closed, the sliding units can be locked wherever they are.*



OPTIMIZARE

UTILIZARE UȘOARĂ

Sistemul glisant ASE 67 PD Panorama Design iese în evidență prin ușurința acționării manuale. Aceasta este susținută de sistemul de blocare simplu.

OPTIMISED

MANUAL EASE OF OPERATION

The ASE 67 PD Panorama Design sliding system stands out with its manual ease of operation. This is supported by the simple locking system.



SIMPLU

MANEVRARE FĂRĂ EFORT

Acționarea este foarte ușoară, în ciuda greutateii mari a cercevelei.

SIMPLE

EFFORTLESS OPERATION

Operation is very easy, despite the high vent weight.



ORIENTATE SPRE SOLUȚII PENTRU TOATE TIPURILE DE ARHITECTURĂ

Camerele inundate cu lumină aduc exclusivitate și estetică spațiului și induc un sentiment de viață liberă. De la case unifamiliate la apartamente, vile sau cafenele, oriunde este nevoie de confort, design de înaltă calitate, transparență maximă și senzație de libertate, sistemul glisant ASE 67 PD Panorama Design oferă soluția perfectă.

SOLUTION-ORIENTED FOR ALL TYPES OF ARCHITECTURE

Rooms that are flooded with light bring exclusivity and aesthetics to the space and convey an open environment. From detached homes, apartments and penthouses through to villas and cafés, wherever there is a need for comfort, high-quality design, maximum transparency and the feeling of freedom, the ASE 67 PD Panorama Design sliding system provides the perfect solution.



EUFORIE

CU VEDERI IMPRESIONANTE

Cercevelele din podea până în tavan și profilul îngust al sistemului glisant Schüco ASE 67 Panorama Design se îmbină armonios cu designul arhitectural general, permițând o tranziție fluentă către terasa însoțită și vederi panoramice exclusive asupra mării.

BLISS

WITH BREATHTAKING VIEWS

The floor-to-ceiling vents and the narrow profile design of the Schüco ASE 67 PD Panorama Design sliding system blend in harmoniously with the overall design of the architecture, allowing a flowing transition to the sun terrace and exclusive panoramic views of the sea.



VIAȚĂ PURISTĂ

UN PLUS DE ESTETICĂ

Locuințe reprezentative cu libertate pentru stiluri de viață individuale: sistemul glisant ASE 67 PD Panorama Design permite trăirea unei vieți simple, cu un sentiment de libertate fără restricții.

PURISTIC LIVING

A TOUCH OF AESTHETICS

Typical living with freedom for individual lifestyles: the ASE 67 PD Panorama Design sliding system allows pure living pleasure with an unrestricted feeling of freedom.



LIBERTATE DE DESIGN PENTRU ORICE CERINȚE

Fie că vorbim despre clădiri rezidențiale unifamiliale sau clădiri publice pline de lumină - cu sistemul glisant Schüco 67 PD vom crea perspective largi pentru orice domeniu de utilizare. Când este combinat cu fațada Schüco FWS 35 PD, sistemul glisant Panorama Design se îmbină perfect și asigură tranziții fluente cu transparență maximă.

DESIGN FREEDOM FOR DIFFERENT REQUIREMENTS

Whether individual residences or public buildings that are flooded with light – the Schüco Panorama Design 67 PD sliding system creates an unimpeded view in all areas of application. When combined with the Schüco FWS 35 PD façade, the Panorama Design sliding system blends in seamlessly and provides flowing transitions with maximum transparency.

Mai multă libertate
de design pentru
idei arhitecturale
sophisticate.

More design freedom for sophisticated architectural ideas.

FAȚETE MULTIPLE MULTIFACETED

UȘI GLISANTE CU 1 CALE DE RULARE SLIDING UNITS WITH 1 TRACK

Schüco ASE 67 PD

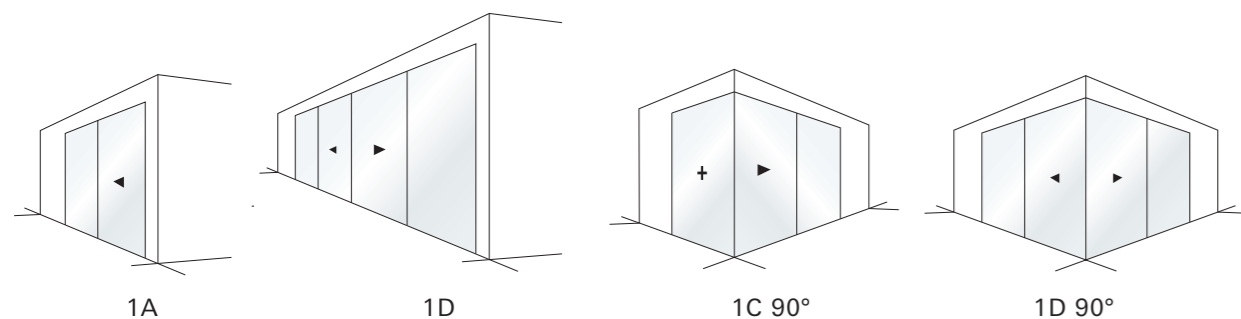

UȘI GLISANTE CU 2 CĂI DE RULARE SLIDING UNITS WITH 2 TRACKS

Schüco ASE 67 PD

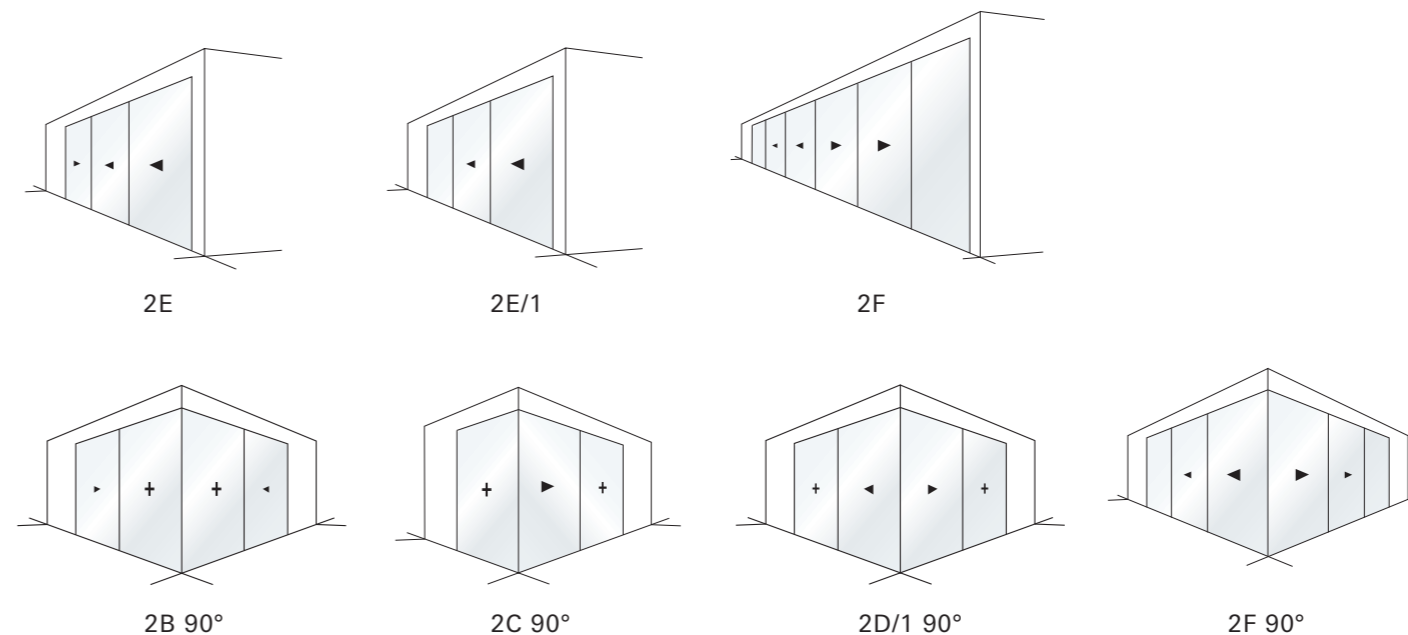
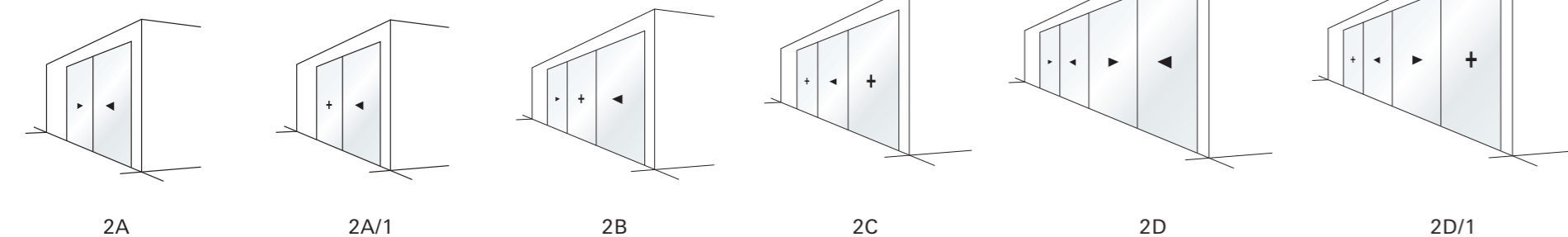

UȘI GLISANTE CU 3 CĂI DE RULARE SLIDING UNITS WITH 3 TRACKS

Schüco ASE 67 PD

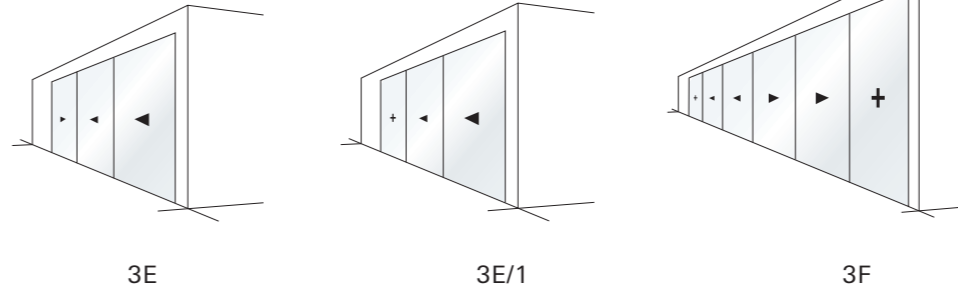

TIPOLOGII VARIATE

Diversitatea tipurilor de deschidere oferă libertate de design pentru o arhitectură sofisticată.

DATE TEHNICE

Lățime cercevea max. 3.200 mm

Înălțime cercevea max. 3.000 mm

Greutate cercevea max. 400 kg

A VARIETY OF OPENING TYPES

The wide range of opening types opens up an unlimited level of design freedom for sophisticated architecture.

TECHNICAL DATA

Vent width max. 3,200 mm

Vent height max. 3,000 mm

Vent weight max. 400 kg



INDIVIDUAL INDIVIDUAL

COMBINAȚII DE PROFILE ASE 67 PD
ASE 67 PD PROFILE COMBINATIONS

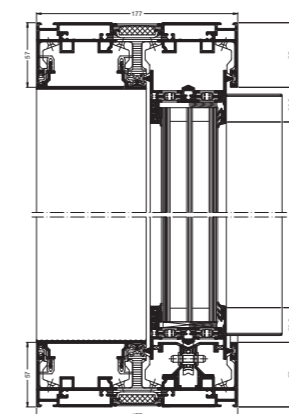

1 VERSIUNE 57/57
57/57 VERSION

Sețiune verticală
Vertical section detail

- Toc perimetral plat (57 mm)
- Prag la nivel cu pardoseala
- Continuously flat outer frame (57 mm)
- Level threshold

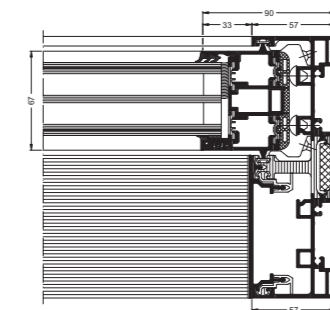

2 VERSIUNE 57/57
57/57 VERSION

Sețiune orizontală
Horizontal section detail

- Toc perimetral plat (57 mm)
- Acceași lățime vizibilă a cercevelei pe tot perimetrul
- Continuously flat outer frame (57 mm)
- The vent has uniform face widths both horizontally and vertically

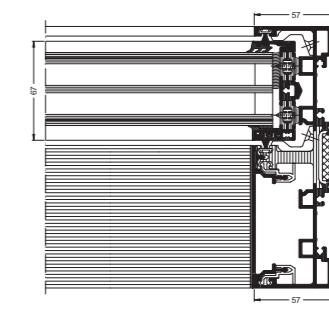

3 VERSIUNE 57/LIGHT
57/57 VERSION LIGHT

Sețiune orizontală
Horizontal section detail

- Toc perimetral plat (57 mm)
- Cercevea verticală ascunsă
- Continuously flat outer frame (57 mm)
- Vertical section of vent frame concealed

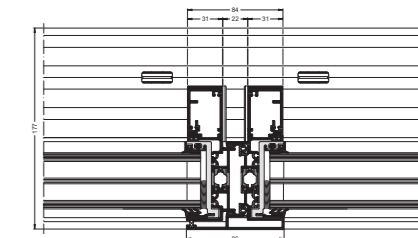

4 PROFIL DE ÎMBINARE
DOUBLE-VENT PROFILE

Sețiune orizontală
Horizontal section detail

- Profil inversor cu lățime vizibilă mică (86 mm)
- Tipuri de deschidere: 2D, 2D/1
- Double-vent profile with low face width (86 mm)
- Opening types 2D, 2D/1



COMBINAȚII DE PROFILE ASE 67 PD ASE 67 PD PROFILE COMBINATIONS

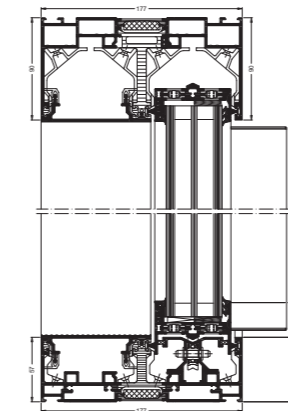

5
VERSIUNE 57/90
57/90 VERSION

Secțiune verticală
Vertical section detail

- Două dimensiuni pentru toc (57 mm + 90 mm)
- Cercevea ascunsă în zona orizontală superioară cu prag la nivelul pardoselii
- Outer frame combination (57 mm + 90 mm)
- Concealed vent in the top horizontal section with a level threshold

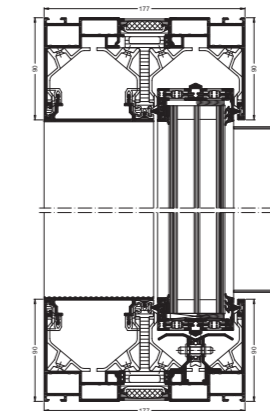

6
VERSIUNE 90/90
90/90 VERSION

Secțiune verticală
Vertical section detail

- Toc cu aceeași dimensiune pe toate laturile (90 mm)
- 100 % Panorama Design
- Continuously high outer frame (90 mm)
- 100 % panoramic design

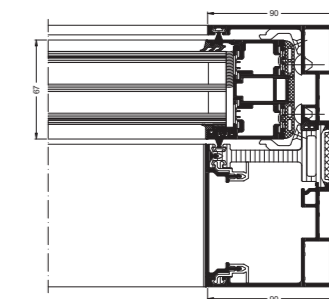

7
VERSIUNE 90/90
90/90 VERSION

Secțiune orizontală
Horizontal section detail

- Toc cu aceeași dimensiune pe toate laturile (90 mm)
- Cercevea ascunsă pe toate laturile
- Continuously high outer frame (90 mm)
- Horizontal and vertical sections of vent frame concealed

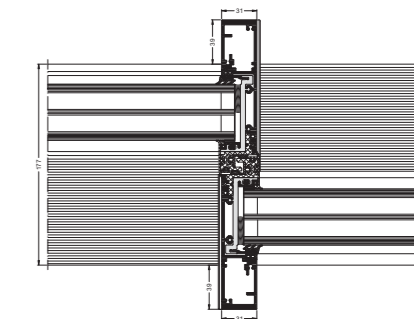

8
PROFIL DE ÎNCUIERE
INTERLOCK PROFILE

Secțiune orizontală
Horizontal section detail

- Profil de încuiere cu lățime vizibilă redusă (31 mm)
- Tipuri de deschidere: 2A, 2A/1, 2B, 2E, 2C
- Interlock profile with low face width (31 mm)
- Opening types 2A, 2A/1, 2B, 2E, 2C

PERSONALIZAT PROIECT INDIVIDUAL

Vă oferim **consultanță individuală** și dezvoltăm soluții specifice. În acest proces ne bazăm pe ani de experiență cu proiecte complexe din întreaga lume, precum și pe dialogul constant cu birouri de proiectare de renume internațional. În acest fel, puteți fi siguri că vom previziona și vom include toate tendințele importante în produsele noastre.

TAILOR-MADE INDIVIDUAL PROJECT ENGINEERING

We offer you individual consultations and develop targeted solutions. In the process, we draw on decades of experience with wide-ranging projects from around the world as well as constant dialogue with internationally renowned offices. In this way, you can be sure that we foresee and incorporate all important trends in our products.

CALIFICAT PROGRAM DE CERTIFICARE PENTRU PRODUCĂTORI DE TÂMLĂRIE

Producătorii certificați Schüco garantează standarde de calitate maximă în fabricație și un proces de instalare fără erori. Ei sunt instruiți special pentru sistemul glisant Schüco Panorama Design ASS 67 PD. Cursul de pregătire parcurge teme legate de proiectare, fabricație, instalare și conectare și explică detaliile tehnice necesare.

QUALIFIED CERTIFICATION PROGRAMME FOR METAL FABRICATORS

Certified Schüco fabricators guarantee maximum quality standards in fabrication and an error-free installation process. They are specially trained for the Schüco Panorama Design ASS 67 PD sliding system. The training course answers key questions regarding job planning, fabrication, installation and wiring, and explains key technical details.



WEBSPECIAL
www.schueco.de/schiebesysteme
www.schueco.com/slidingystems





ALUKÖNIGSTAHL

www.alukoenigstahl.ro

www.perspective.alukoenigstahl.ro

P 4403/RO/12.2019/Printed in Romania

Ne rezervăm dreptul de a efectua modificări tehnice și de a corecta erorile. Produsele pot diferi de ilustrații.

We reserve the right to make technical changes and to correct errors.
The images may contain optional components.

Marca „Schüco” și alte semne sunt protejate în Germania și pe alte piețe internaționale.

La cerere furnizăm informații suplimentare.

The “Schüco” and other signs are protected in Germany and various international markets.
We will provide detailed information upon request.